



8₄ office

„TUTTI-FRUTTI“

acht | eight | восемь | huit | otto | ocho | 八

8₄ office TUTTI-FRUTTI

1 INTRODUCTION

page 4



2 TUTTI-FRUTTI

page 6



2

3 + 4 BIZEPS + TRIZEPS

page 14



5 ANBORD
page 22



6 TIPPTOP
page 26



7 TECHEN
page 30



8 SHRAIN
page 36



9 KIECK 1, 2, 3
page 38



10 DISH
page 40



11 GERMAN DESIGN AWARD 2022
page 44



INTRODUCTION

84office – Ein Möbel- und Raumsystem, in dem wesentlich mehr steckt... *84office – A furniture and room system, that contains much more...*

84office ist eine Anwendung des Architektursystems „8“ zur Raumgestaltung in der Bürowelt. Die 8 (acht / eight / otto) umseitig integrierten Multi-Funktionsnuten, die über Eck in das Vierkantprofil (6x6 cm) eingebracht sind, verleihen dem System nicht nur seine unverwechselbare, reduzierte Ästhetik, sondern sorgen zugleich für eine einzigartige Funktionalität.

So dienen diese 8 Nuten einer nahtlosen Aufnahme von Wanddesigns. Vornehmlich textile, individuell bedruckte Spanntücher werden zur Wandgestaltung mittels eines umlaufenden Keders einfach in die Nuten gesteckt. Sie sind bei entsprechendem Kommunikationsbedarf einfach austauschbar und im Zuge eines Wechsels ortsfern und damit fachgerecht zu reinigen.

Aber nicht nur Textilien und Paneele lassen sich denkbar einfach im Steckprinzip einfügen und mit der Statik verbinden. Gerade auch komplette, vollautomatisch gefertigte Möbelbauteile sind mit wenigen Handgriffen über intelligente Steck- und Schraubverbindungen integriert und lassen sich modular zu kompletten Büro-Landschaften erweitern, wie das kürzlich für 84office entwickelte Raumprogramm TUTTI-FRUTTI beweist.

84office is an application of the architectural system “8” for interior design in the office world. The 8 (eight /eight / otto) multi-functional grooves integrated into the square profile (6x6 cm) on all sides not only give the system its unmistakable, minimalist aesthetic, but also ensure unique functionality.

Thus, these 8 grooves serve to seamlessly accommodate wall designs. Primarily textile, individually printed tension fabrics are simply inserted into the grooves for wall decoration by means of a circumferential piping. They are easy to replace when new communication is required and can be cleaned remotely and professionally in the course of replacement.

But it's not just textiles and panels that can be easily inserted and connected to the structure using the plug-in principle. Complete, fully automatically manufactured furniture components can also be integrated in just a few simple steps using intelligent plug-in and screw connections and can be expanded modularly to create complete office landscapes, as demonstrated by the TUTTI-FRUTTI room programme recently developed for 84office.

01

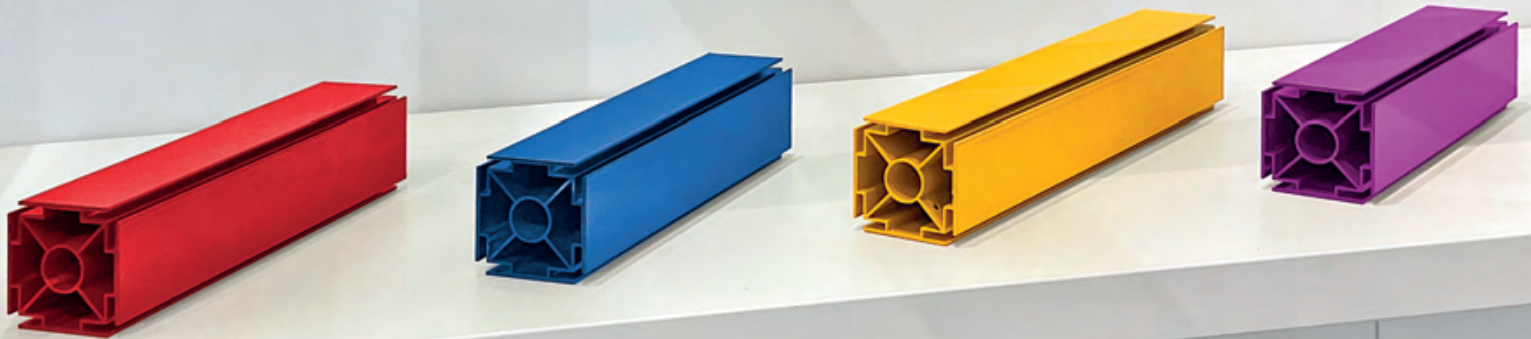

8₄ office TUTTI-FRUTTI

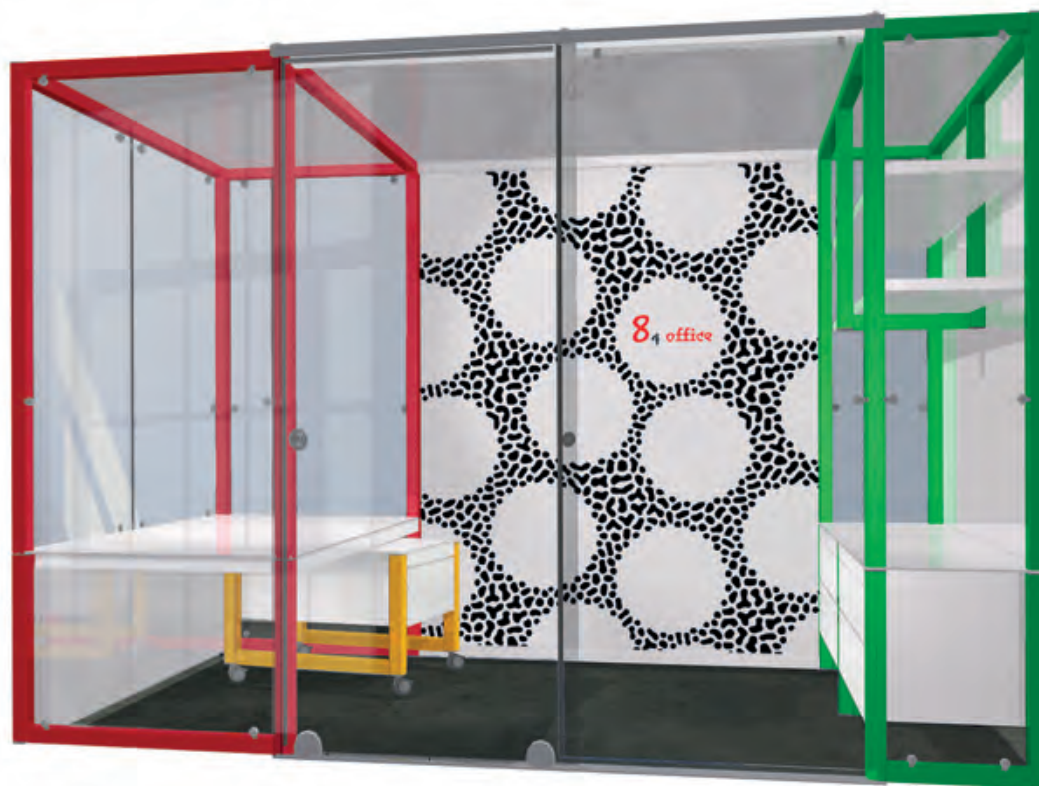



8₄ office TUTTI-FRUTTI

„TUTTI-FRUTTI“ vereinigt eine Möbelfamilie in einem 84office-Raummodul.
“TUTTI-FRUTTI” unites a family of furniture in an 84office space module.

Ermöglicht wird das vor allem durch die orthogonale Logik der Nuten im Aluminiumprofil und den innenliegenden Stab-zu-Stab-Verbindern aus Edelstahl, welche als eine offene Systematik jede denkbare Anschlussfähigkeit entlang der kompletten Raumstatik wahren.

Das geringe Gewicht bei höchster Stabilität erlaubt die Verwendung von Rollen, mit denen nicht nur Möbel, sondern ganze Räume beweglich und flexibel bleiben. Besonders die modularen Raum-in-Raum-Lösungen eignen sich durch die formschlüssige Integration aller Bauteile hervorragend zur dezentralen Optimierung von akustischen und klimatischen Bedingungen.

This is made possible above all by the orthogonal logic of the grooves in the aluminium profile and the internal rod-to-rod connectors made of stainless steel, which, as an open system, preserve every conceivable connectivity along the complete room statics.

The low weight with maximum stability allows the use of castors, with which not only furniture, but entire rooms remain movable and flexible. The modular room-in-room solutions in particular are ideally suited for decentralized optimization of acoustic and climatic conditions thanks to the formfitting integration of all components.



8₄ office

GERMAN
DESIGN
AWARD
WINNER
2022



8₄ office TUTTI-FRUTTI

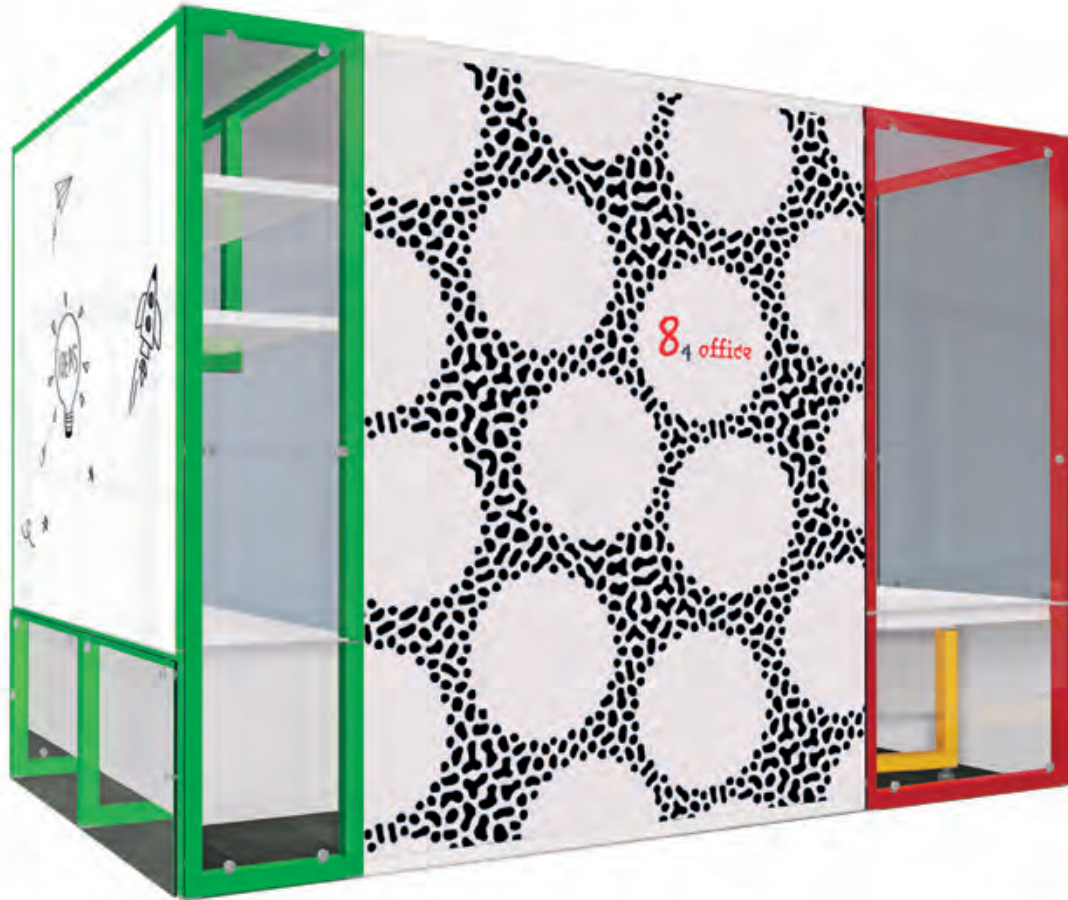

8₄ office TUTTI-FRUTTI

Der wahlweise fahrbare Büroraum von 84office schließt als ein Re-design an die Gestaltung der „otto-Box“ an. Diese vormals entwickelt in der Schmiede des Stuttgarter Designers Burkhardt Leitner, war der letzte Beitrag zur äußerst erfolgreichen Geschichte modularer Systemarchitektur nach der Jahrtausendwende unter seiner persönlichen Leitung.

Das Denken in Systemen moderner Architektur fördert und verlangt aber nach wie vor die Einsicht einer zugrundeliegenden Dialektik in der Auseinandersetzung um die Ausgewogenheit ökologischer und ökonomischer Zielsetzungen.

Das Projekt unterstreicht also mit Nachdruck die von den Entwicklern postulierte Überzeugung, dass vor allem modulare Systematik im Möbeldesign den nachhaltigen Umgang mit Ressourcen sichern wird.

The optional mobile office space of 84office follows as a re-design the construction of the “otto-Box”. Formerly developed in the forge of Stuttgart designer Burkhardt Leitner, this was the last contribution to the extremely successful history of modular system architecture after the turn of the millennium under his personal leadership.

However, thinking in terms of systems in modern architecture still promotes and demands an understanding of an underlying dialectic in the struggle to balance ecological and economic objectives.

The project thus emphatically underscores the conviction postulated by the developers that modular systematics in furniture design, above all, will ensure the sustainable use of resources.

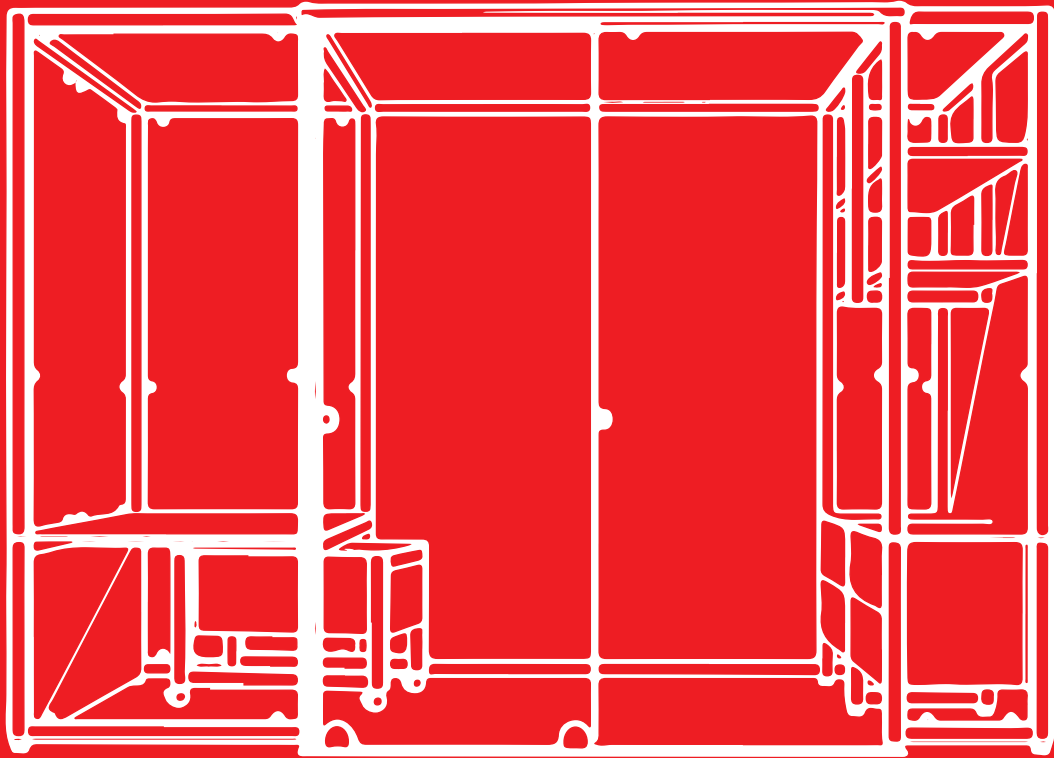

D 2.090

W 3.530

H 2.460

TUTTI-FRUTTI: HxWxD 2.460x3.530x2.090mm, aluminium powder coated, stainless steel, ECO-HPL, plastic, wood, acoustic foam, textile prints, whiteboard.

8₄ office BIZEPS





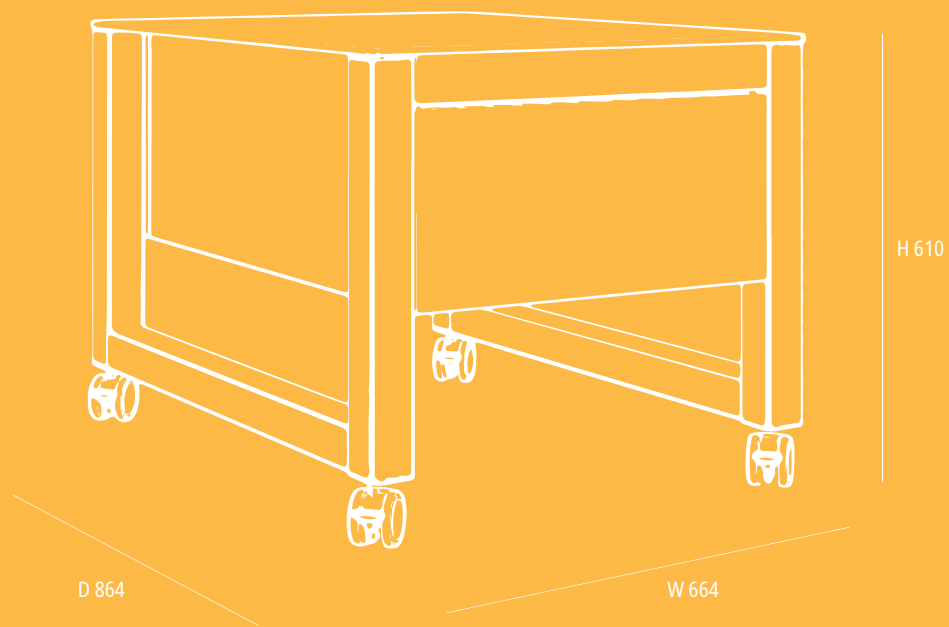

BIZEPS: HxWxD 610x664x864mm, aluminium powder coated, stainless steel, ECO-HPL, plastic.

8₄ office BIZEPS

„BIZEPS“ und „TRIZEPS“ verfügen wahlweise über zwei oder drei Schubfächer mit Vollauszug. Die fahrbaren Büro-Container fungieren als kleine Brüder von „ANBORD“. Das Strukturprofil mäandert dabei ebenfalls um die Möbelquader entlang seiner orthogonalen Logik. Die formstabilen und hochbelastbaren Topplatten aller Möbelstücke der Kollektion sind aus 8mm ECO-HPL und werden dabei direkt mit den Strukturverbindern aus Edelstahl verschraubt.

“BIZEPS” and “TRIZEPS” have either two or three drawers with full extension. The mobile office containers function as the little brothers of “ANBORD”. The structural profile also meanders around the furniture cuboids along its orthogonal logic. The dimensionally stable and highly resilient top panels of all furniture pieces in the collection are made of 8mm ECO-HPL and are screwed directly to the stainless steel structural connectors.

04





8₄ office TRIZEPS

„BIZEPS“ und „TRIZEPS“ verfügen wahlweise über zwei oder drei Schubfächer mit Vollauszug. Die fahrbaren Büro-Container fungieren als kleine Brüder von „ANBORD“. Das Strukturprofil mäandert dabei ebenfalls um die Möbelquader entlang seiner orthogonalen Logik. Die formstabilen und hochbelastbaren Topplatten aller Möbelstücke der Kollektion sind aus 8mm ECO-HPL und werden dabei direkt mit den Strukturverbindern aus Edelstahl verschraubt.

“BIZEPS” and “TRIZEPS” have either two or three drawers with full extension. The mobile office containers function as the little brothers of “ANBORD”. The structural profile also meanders around the furniture cuboids along its orthogonal logic. The dimensionally stable and highly resilient top panels of all furniture pieces in the collection are made of 8mm ECO-HPL and are screwed directly to the stainless steel structural connectors.

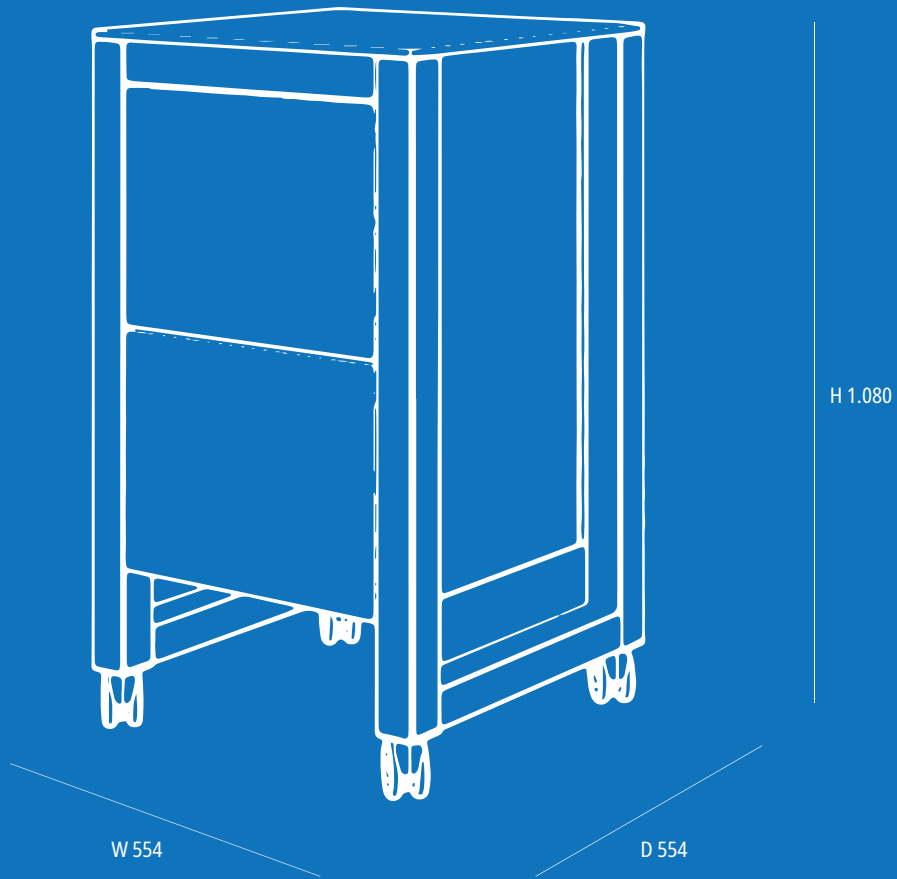

TRIZEPS: HxWxD 1.080x554x554mm, aluminium powder coated, stainless steel, ECO-HPL, plastic.

8₄ office ANBORD





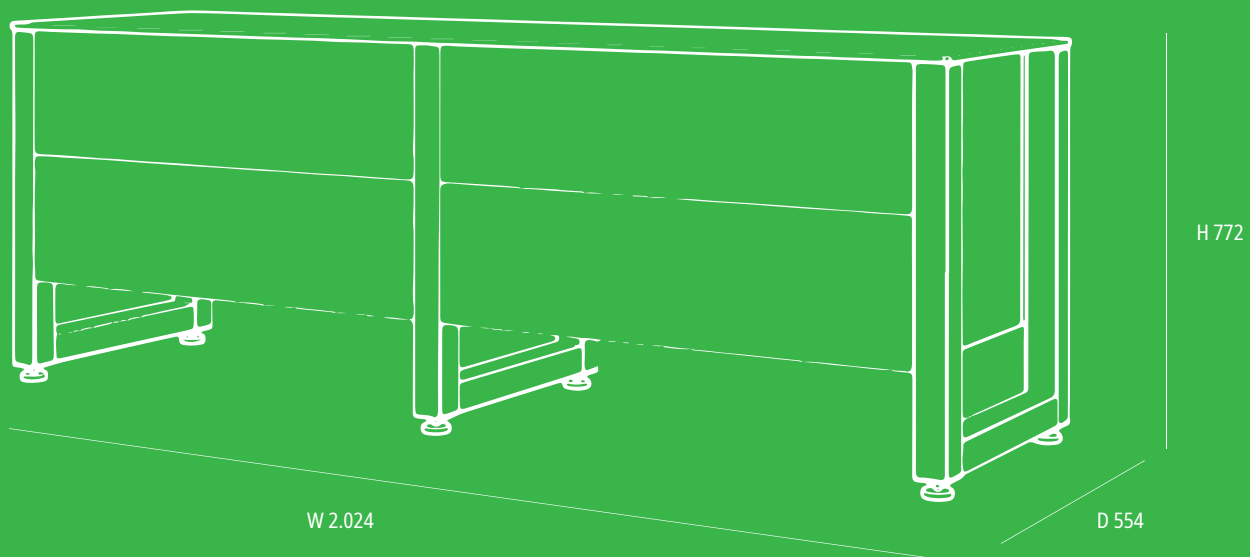

ANBORD: HxWxD 772x2.024x554mm, powder-coated aluminium, stainless steel, ECO-HPL, plastic.

8₄ office ANBORD

„ANBORD“ verfügt wahlweise über vier Schubfächer mit Vollauszug. Das Strukturprofil mäandert dabei mit vollmundigen Farben um die hellen quaderförmigen Korpusse entlang seiner orthogonalen Logik. Dieses Verfahren erlaubt stets die simple Befestigung der Kuben in den integrierten Funktionsnuten mittels einer intelligenten Befestigungstechnik.

Das erweiterbare und offene Design ermöglicht so eine bedarfsgerechte Produktion und die logistisch nachhaltige Integration von einzelnen vollautomatisch gefertigten, konventionellen Möbelementen.

“ANBORD” has optional four drawers with full extension. The structural profile thereby meanders with full flavored colors around the light cuboid bodies along its orthogonal logic. This process always allows the simple attachment of the cubes in the integrated functional grooves by means of an intelligent fastening technique.

The expandable and open system design thus allows for demand-driven production and the logistically sustainable integration of individual fully automated conventional furniture elements

06



8₄ office TIPPTOP



8₄ office TIPPTOP

„TIPPTOP“ verfügt über ein flaches geräumiges Schubfach (H=6cm innen) mit Vollauszug unterhalb der Tischplatte. Der fahrbare Büro-Tisch fungiert damit als große Schwester von „ANBORD“, „BIZEPS“ und „TRIZEPS“. Das Strukturprofil mäandert dabei ebenfalls um den weißen quaderförmigen Korpus entlang seiner orthogonalen Logik herum. Optional ist der Büro-Arbeitstisch in verschiedenen Größen und mit Rollen oder Verstellfüßen lieferbar.

“TIPPTOP” has a flat spacious drawer (H=6cm inside) with full extension below the table top. The mobile office table thus functions as the big sister of “ANBORD”, “BIZEPS” and “TRIZEPS”. The structural profile also meanders around the white cuboid body along its orthogonal logic. Optionally, the office desk is available in different sizes and with castors or adjustable feet.

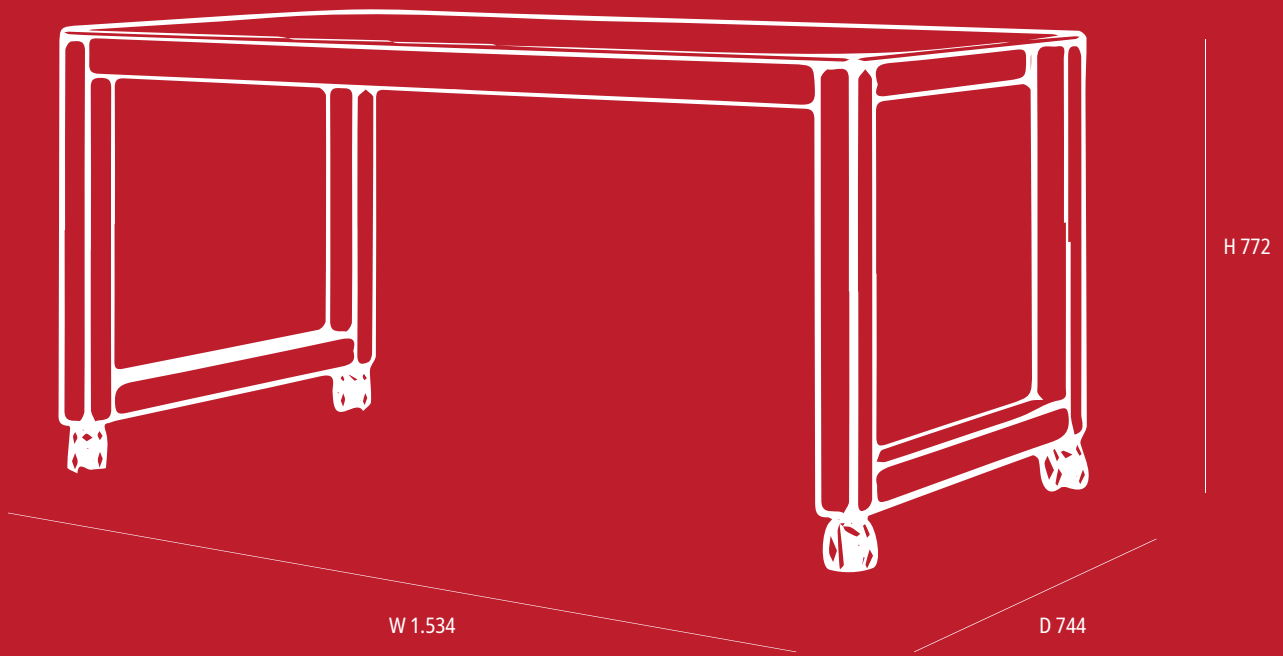

TIPPTOP: HxWxD 772x1.534x744mm, aluminium powder-coated, stainless steel, ECO-HPL, plastic.

8₄ office TECHEN

„TECHEN“ – der Raumteiler für Büro und Lobby

“TECHEN” – the room divider for office and lobby





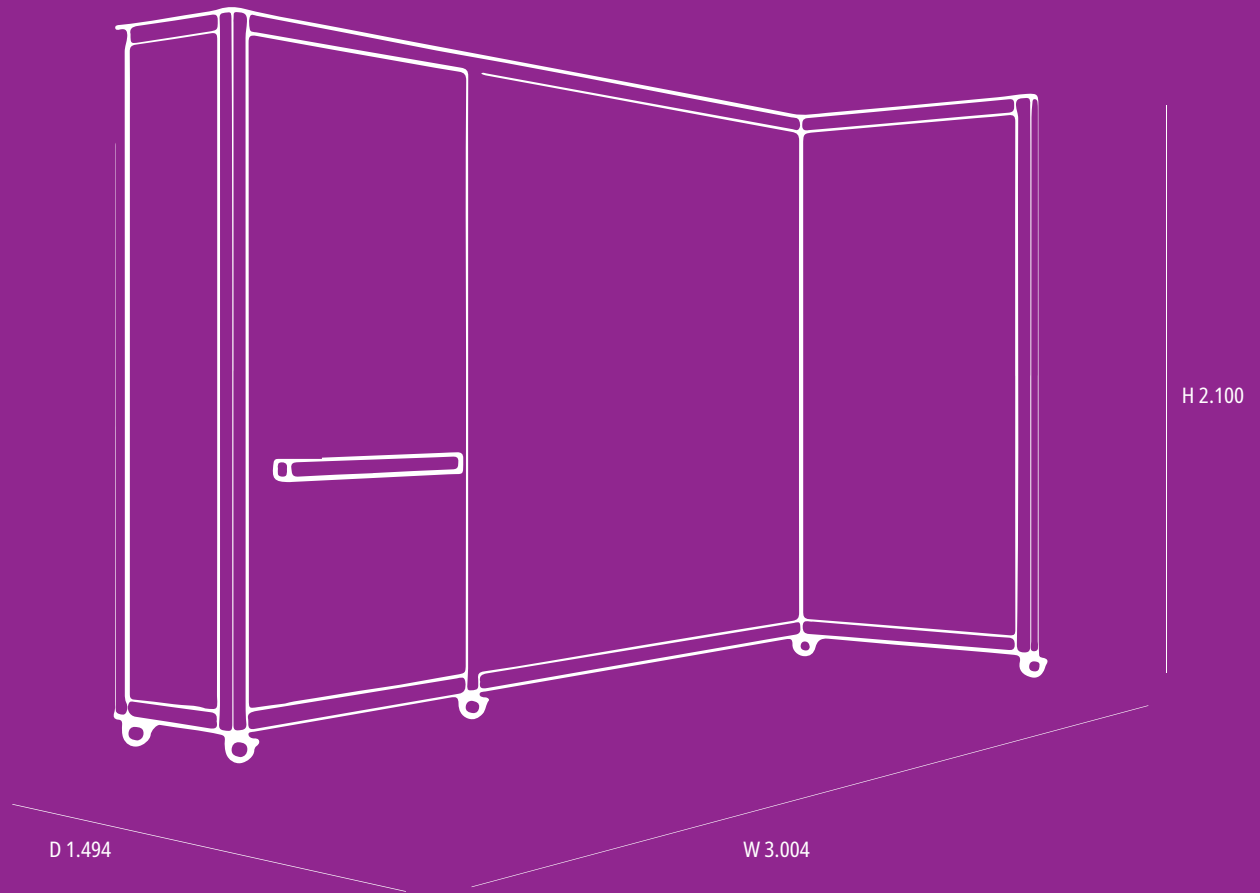

TECHEN: HxWxD 2.100x3.004x1.494mm, powder-coated aluminium, stainless steel, ECO-HPL, plastic.

„TECHEN“ ist ein rollbarer Raumteiler aus dem 84office Architektursystem. Zusätzlich zur Funktion der Separation bietet „TECHEN“ ein Whiteboard einerseits und Ablageflächen andererseits. Das explosiv sprühende Herzmotiv, gedruckt auf bi-elastischem Textil, verhüllt unterbrechungsfrei die Struktur an Außenecke und Innenecke. Dies gelingt formschlüssig mittels Flachkeder in den profilleigenen Funktionsnuten. Das Lieferprogramm sieht für „TECHEN“ zusätzlich wirkungsvolle Schallabsorber hinter den textilen Wandbehängen vor.

“TECHEN” is a rollable room divider from the 84office architecture system. In addition to the function of separation, “TECHEN” offers a whiteboard on the one hand and storage surfaces on the other. The explosive heart motif, printed on bi-elastic textile, wraps the structure at the outer corner and inner corner without interruption. This is achieved with a positive fit by means of flat piping in the profile's own functional grooves. The product range for “TECHEN” also includes effective sound absorbers behind the textile wall hangings.





8₄ office SHRAIN

„SHRAIN“ – eine Standvitrine

“SHRAIN” – a free-standing display case



08



09





8₄ office DISH

„DISH“ – ein äußerst flexibles, universelles Möbel

“DISH” – an extremely flexible, universal piece of furniture





10

8₄ office

„SHRAIN“ – eine Standvitrine

“SHRAIN” – a free-standing display case

„KIECK 1, 2, 3“ – Haubenvitrinen

“KIECK 1, 2, 3” – hooded display cabinets

„DISH“ – ein äußerst flexibles, universelles Möbel

“DISH” – an extremely flexible, universal piece of furniture

„SHRAIN“ ist eine Standvitrine mit 4 übereinander angeordneten Ablagen und einer abschließbaren Glastür. Die Glasablagen sind stufenlos höhenverstellbar. Die unterste Ablage entsteht durch einen eingehängten Korpus, welcher Stauraum für die Elektrifizierung und anderes Zubehör bietet. SHRAIN ist mit Rollen oder wahlweise mit Verstellfüßen erhältlich.
Seite 36

„KIECK 1, 2 und 3“ sind Haubenvitrinen in unterschiedlichen Höhen. Die Hauben aus Acrylglas werden einfach in die Nut des Profil eingesteckt und verschlossen. Wahlweise können mehrere Hauben übereinander gesteckt werden, sodass zusätzliche Exponate Raum finden. Das integrierte Niedervolt-Beleuchtungssystem wächst mit der Erweiterung mit.
Seite 38

„DISH“ ist ein äußerst flexibles, universelles Möbel. Er ist in zahlreichen Abmessungen und unterschiedlichen Höhen erhältlich. DISH kann als Sitzmöbel, als auch als Stehpult dienen, sowie mit entsprechenden Füllungen aus unterschiedlichen Werkstoffen von Textil über Holz bis Stahl auch eine Thekenfunktion erfüllen.
Seite 40

“SHRAIN” is a free-standing display case with 4 shelves arranged one above the other and a lockable glass door. The glass shelves are infinitely height-adjustable. The lowest shelf is created by a suspended carcass, which provides storage space for electrification and other accessories. SHRAIN is available with castors or optionally with adjustable feet.
page 36

“KIECK 1, 2 and 3” are hooded display cabinets in different heights. The acrylic glass hoods are simply inserted into the groove of the profile and closed. Optionally, several hoods can be stacked on top of each other to provide space for additional exhibits. The integrated low-voltage lighting system grows with the extension.
page 38

“DISH” is an extremely flexible, universal piece of furniture. It is available in numerous dimensions and different heights. DISH can be used as seating furniture or as a standing desk, and can also fulfill a counter function with appropriate fillings made of different materials from textile to wood to steel.
page 40

Winner of the German Design Award 2022

- Excellent Product Design - Office Furniture

Beschreibung

»TUTTI-FRUTTI« vereinigt die »84office« Möbelfamilie in einem Raummodul. Der wahlweise fahrbare Büroraum und die Möbelkollektion finden damit als ein Redesign des Architektursystems »otto« (ehemals entwickelt von Burkhardt Leitner) Anschluss an die äußerst erfolgreiche Geschichte modularer Systemarchitektur der Jahrtausendwende. Das Projekt unterstreicht die Überzeugung, dass vor allem modulare Systematik im Möbeldesign den nachhaltigen Umgang mit Ressourcen sichern hilft.

Jurybegründung

Das extrem minimalistische, modulare Gestaltungsprinzip der »84office«-Möbelfamilie beweist mit dem mobilen »TUTTI-FRUTTI«-Büropavillon wie vielseitig und flexibel das Design ist und dennoch eine hohe Wiedererkennbarkeit mit eigener Identität besitzt.

Description

»TUTTI-FRUTTI« unites the 84office furniture family in one room module. As a re-design of the OTTO-Box (formerly developed by Burkhardt Leitner), the optionally mobile office space thus finds its way into the extremely successful history of modular system architecture at the turn of the millennium. The project underlines the conviction that modular systematics in furniture design helps to ensure the sustainable use of resources.

Statement of the jury

The extremely minimalistic, modular design principle of the »84office« furniture family proves with the mobile 'TUTTI-FRUTTI' office pavilion how versatile and flexible the design is and still has a high recognizability with its own identity.



**GERMAN
DESIGN
AWARD
WINNER
2022**



8₄ office

Interior + Workplace

8₄ fun

Leisure market + Outdoor

8₄ expo

Trade fair + Exhibition

8₄ signage

Advertising + Guiding



ICON GmbH ■ Kleinsteinbacher Straße 71 ■ 76228 Karlsruhe-Stupferich
Tel +49 (0) 721 96 86 19 10 ■ www.iconnet.de ■ www.84expo.de